

DIAGRAMAS DE RECORRIDO

DIAGRAMA DE RECORRIDOS PROCESO ACTUAL

Pintura Electroestática de productos

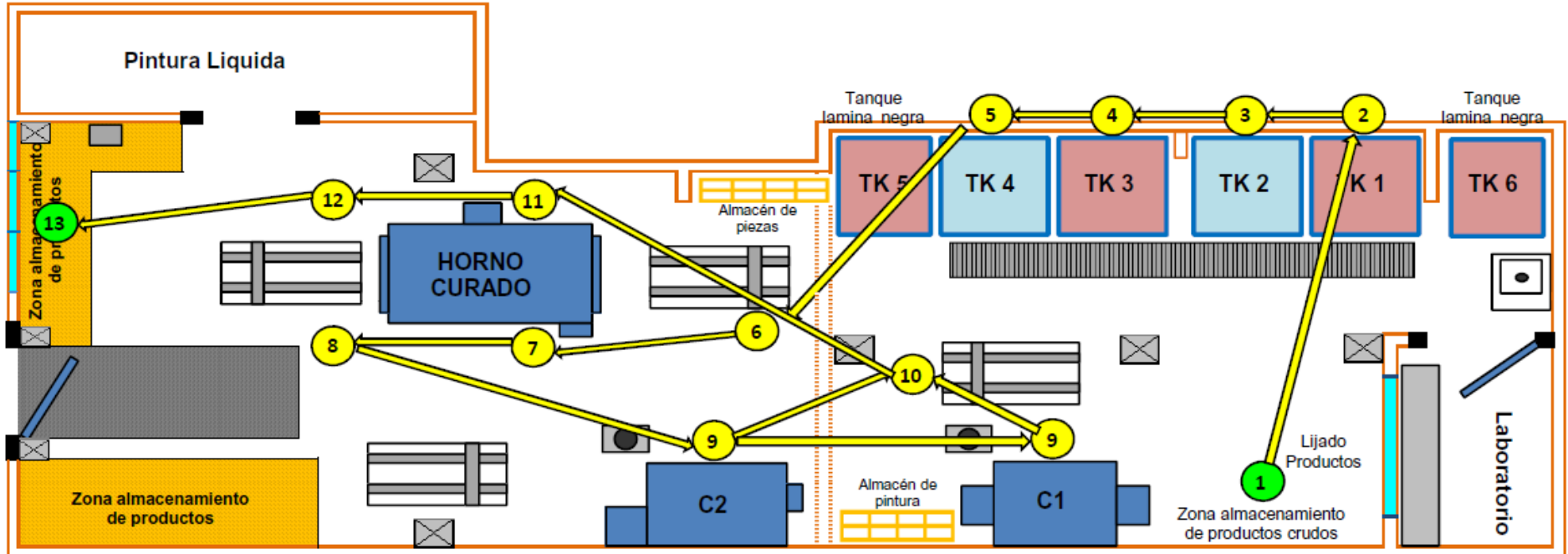

- 1 Zona almacenamiento de producto Crudo
- 2 Desengrase de elementos (Kleanex 3-4 min)
- 3 Enjuague (Agua 3-4 min)
- 4 Fosfatizado (Fosfex 3-4 min)
- 5 Enjuague (Agua 3-4 min)
- 6 Almacenamiento Carro de secado
- 7 Secado (Horno 10 min/180°C)

- 8 Enfriamiento (10 min/Temperatura ambiente)
- 9 Pintado (Cabina 1 ó 2)
- 10 Almacenamiento Carro de curado
- 11 Curado (Horno 15 min/180°C-200°C)
- 12 Enfriamiento (10 min/Temperatura ambiente)
- 13 Zona almacenamiento de producto Pintado

DIAGRAMA DE RECORRIDOS PROCESO PROPUESTO

Pintura Electroestática de productos

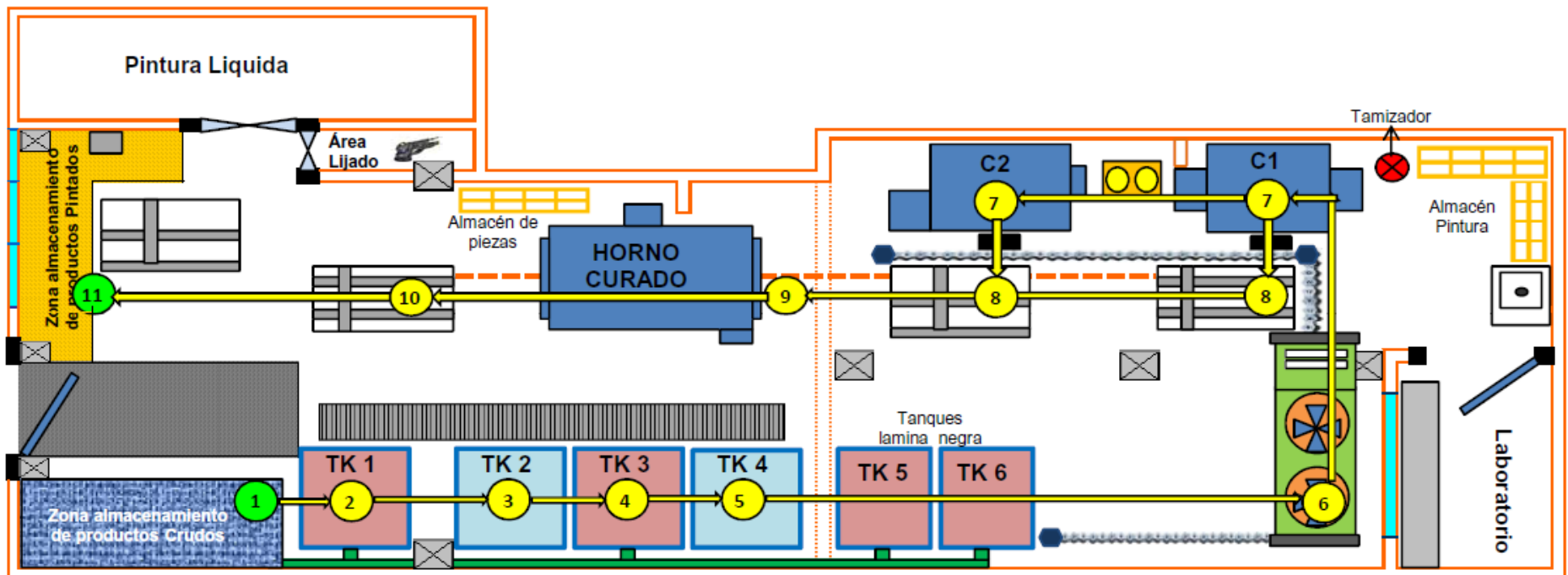

- 1** Zona almacenamiento de producto Crudo
- 2** Desengrase de elementos (Kleanex 3-4 min)
- 3** Enjuague (Agua 3-4 min)
- 4** Fosfatizado (Fosfex 3-4 min)
- 5** Enjuague (Agua 3-4 min)
- 6** Secado Túnel (Horno Continuo 5 min/200°C)

- 7** Pintado (Cabina 1 ó 2)
- 8** Almacenamiento Carro de curado
- 9** Curado (Horno 15 min/180°C-200°C)
- 10** Enfriamiento (10 min/Temperatura ambiente)
- 11** Zona almacenamiento de producto Pintado

DIAGRAMA DE RECORRIDO: "POLLOS"

SÍMBOLO	ACTIVIDAD
	Operación
	Transporte
	Inspección
	Espera
	Almacenaje

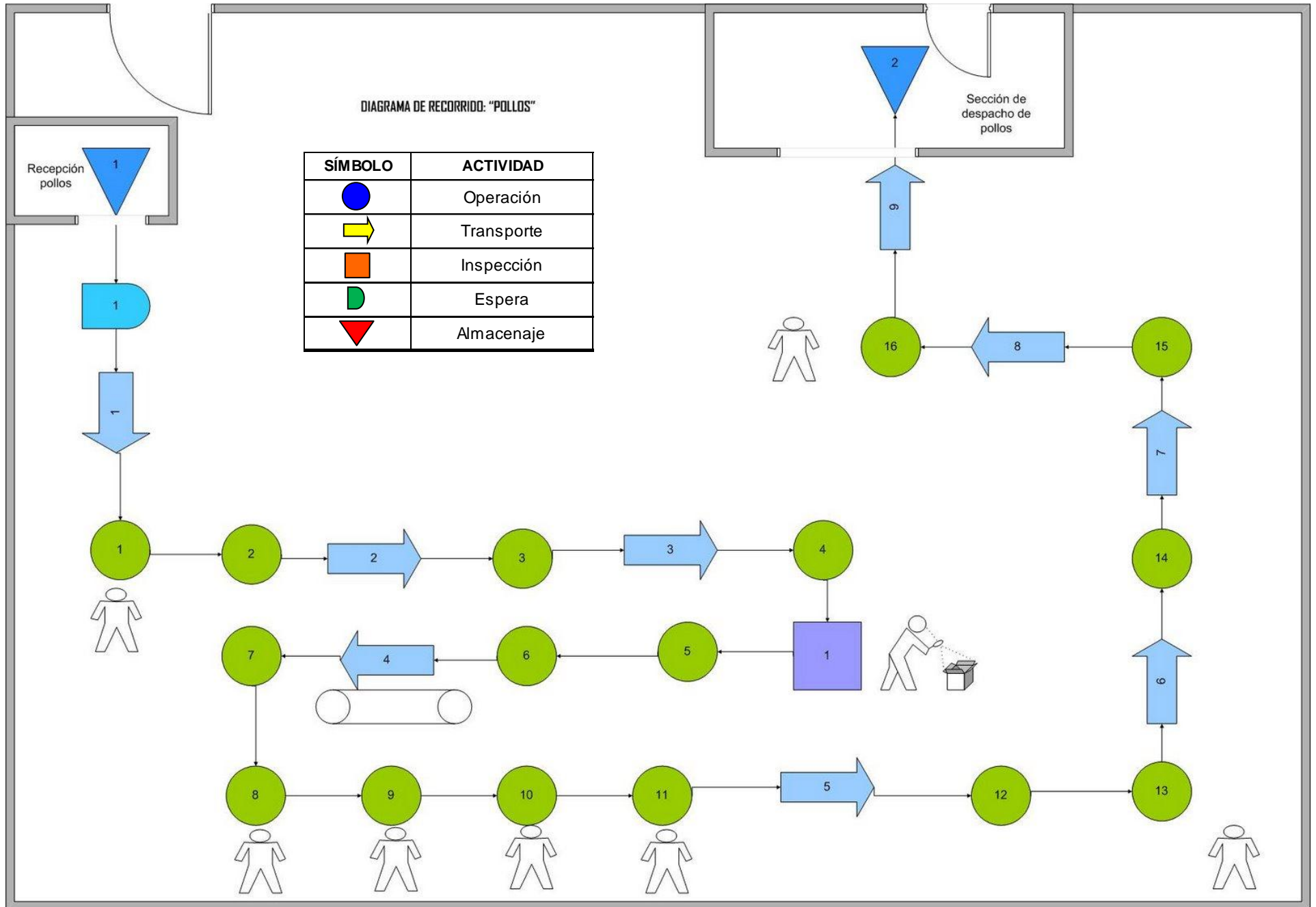

ENTRADA
POSTERIOR

